

LG THERMA V MONOBLOC AKTIONS-SETS



Die Schiessl LG Therma V Sets												
Leistungsgröße	5 kW	5 kW	5 kW	7 kW	7 kW	7 kW	9 kW	9 kW	9 kW	12 kW	14 kW	16 kW
Set Art.-Nr.	752.5178	752.5179	752.5180	752.5181	752.5182	752.5183	752.5184	752.5185	752.5186	752.5187	752.5188	752.5189
Preis in EUR netto/Stck.	€ 6.595,- ^{Top-Preis}	€ 6.670,- ^{Top-Preis}	€ 6.815,- ^{Top-Preis}	€ 6.875,- ^{Top-Preis}	€ 6.950,- ^{Top-Preis}	€ 7.095,- ^{Top-Preis}	€ 7.269,- ^{Top-Preis}	€ 7.339,- ^{Top-Preis}	€ 8.063,- ^{Top-Preis}	€ 10.195,- ^{Top-Preis}	€ 10.589,- ^{Top-Preis}	€ 11.075,- ^{Top-Preis}

Wärmepumpe												
HM051MR.U44	●	●	●	-	-	-	-	-	-	-	-	-
HM071MR.U44	-	-	-	●	●	●	-	-	-	-	-	-
HM091MR.U44	-	-	-	-	-	-	●	●	●	-	-	-
HM123MR.U34	-	-	-	-	-	-	-	-	-	●	-	-
HM143MR.U34	-	-	-	-	-	-	-	-	-	-	●	-
HM163MR.U34	-	-	-	-	-	-	-	-	-	-	-	●
Zusatzheizung												
HA031M.E1	●	●	●	●	●	●	●	●	●	-	-	-
HA063M.E1	-	-	-	-	-	-	-	-	-	●	●	●
3-Wege Ventil												
OSHA-3V.AEU	●	●	●	●	●	●	●	●	●	●	●	●
Warmwasserspeicher 300 Liter												
OKC300 NTR/HP	●	●	●	●	●	●	●	●	●	●	●	●
Heizstab Warmwasser 3kW												
TPK 150-8	●	●	●	●	●	●	●	●	●	●	●	●
WW-Anschluss-KIT												
PHLTB Kit	●	●	●	●	●	●	●	●	●	●	●	●
Pufferspeicher												
NAD 50v1	●	-	-	●	-	-	●	-	-	-	-	-
NAD 100v1	-	●	-	-	●	-	-	●	-	-	-	-
NAD 250v1	-	-	●	-	-	●	-	-	●	●	●	●
WEB-Modul ThonQ												
PWFMD200	●	●	●	●	●	●	●	●	●	●	●	●
WEB-Modul Verlängerung												
PWYREW000	●	●	●	●	●	●	●	●	●	●	●	●
3x Dämpfungssockel Big Foot Fix-it Foot 600 (600 x 180 x 95 mm) + 3x Schraubensatz												
Dämpfungssockel-Set	●	●	●	●	●	●	●	●	●	●	●	●

Änderungen und Irrtümer vorbehalten. Es gelten unsere allgemeinen Verkaufs- und Lieferbedingungen. Nur solange der Vorrat reicht.

Einbausituation der Komponenten

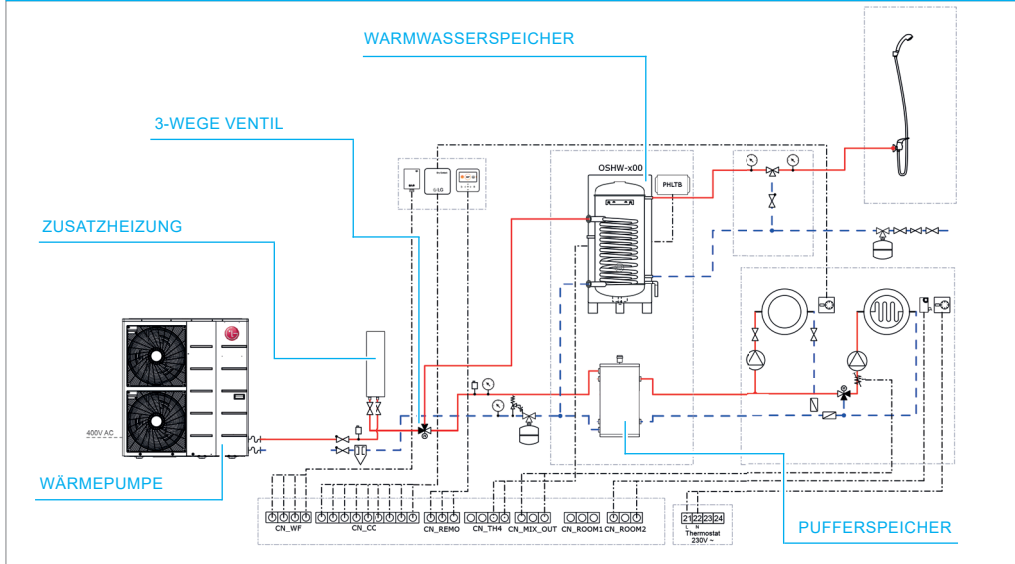

Schemabild dient nur als Beispiel und dient nicht zur weiteren Verwendung.

Technische Hinweise zu den Wärmepumpen

Leistungsgröße	5 kW	7 kW	9 kW	12 kW	14 kW	16 kW
Modell	HM051MR.U44	HM071MR.U44	HM091MR.U44	HM123MR.U34	HM143MR.U34	HM163MR.U34
Leitungsanschlüsse VL in Zoll	1"	1"	1"	1"	1"	1"
Leitungsanschlüsse RL in Zoll	1"	1"	1"	1"	1"	1"
Volumenstrom W35°C	25.90 l/min	25.90 l/min	25.90 l/min	46.00 l/min	46.00 l/min	46.00 l/min
Empfohlene Absicherung	1Ph/16 A	1Ph/20A	1Ph/25A	3Ph/16 A	3Ph/16 A	3Ph/16 A

- Pufferspeicher benötigt keine Fühler
- Es fehlt noch der Magnetit Schlammabscheider und die Heizkreispumpe
- Bei einem 2. Heizkreis benötigt man zusätzlich noch den Fühler PRSTAT5K10 (752.5153)

In den Sets enthaltene Einzelkomponenten

WÄRMEPUMPE

Therma V Monobloc Außengerät von LG Electronics. Die Monobloc-Serie ist ein kompaktes System, das Innen- und Außengeräte in einem Modul kombiniert.

5 kW	752.5101	7 kW	752.5107	9 kW	752.5108
12 kW	752.5109	14 kW	752.5110	16 kW	752.5111



ZUSATZHEIZUNG

LG Electronics E-Heizstab für Therma V Wärmepumpen. Für die Heizleistungsklassen 5,5; 7,0 und 9,0 kW ist der Backup Heizer HA031M.E1 erforderlich.

5 kW	752.5102	7 kW	752.5102	9 kW	752.5102
12 kW	752.5106	14 kW	752.5106	16 kW	752.5106



3-WEGE VENTIL

Das LG Therma V 3-Wege Umschaltventil OSHA-3V.AEU ist konzipiert zur Ableitung des Wasserdurchflusses zwischen Raumheizung und Warmwasserbereitung.

OSHA-3V.AEU	752.5122
-------------	----------



WARMWASSERSPEICHER 300 L

Der indirekt beheizte Warmwasserspeicher OKC 200 NTR/HP ist für die Zubereitung von WBW in Kombination mit einer Wärmepumpe bestimmt.

OKC300 NTR/HP	763.6166
---------------	----------



HEIZSTAB WARMWASSER 3 kW

Die Heizflansche der TPK Reihe sind als Hauptheizkörper für elektrische Warmwasserspeicher bestimmt.

TPK 150-8	763.6171
-----------	----------



WW-ANSCHLUSS-KIT

Das LG Therma V Brauchwasserspeicher Kit PHLTB Monobloc ist konzipiert zum Anschluss eines Warmwasserspeichers an die THERMA V Monobloc.

PHLTB Kit	752.5143
-----------	----------



PUFFERSPEICHER

Die Pufferspeicher NAD von Drazice ohne Brauchwasserbereitung sind für verschiedene Typen von Heizsystemen einschließlich der Wärmepumpen geeignet.

NAD 50 v1	763.6167	NAD 100 v1	763.6168
NAD 250 v1	763.6169		



WEB-MODUL THINQ

Zugriff zu jeder Zeit von überall mit einer mit WLAN ausgestatteten Vorrichtung. Exklusive App Home Appliance (Smart ThinQ) von LG erhältlich.

PWFMD200	752.5154
----------	----------



WEB-MODUL-VERLÄNGERUNG

Verlängerungskabel für WLAN-Modem von LG Electronics. Zur Verlängerung des Kabels zwischen Wlan-Modem und Innengerät.

PWYREW000	752.5155
-----------	----------



DÄMPFUNGS SOCKEL-SET

Die Füße bestehen aus langlebigem recyceltem Gummi, der erschütterungsdämpfend wirkt, wirtschaftlich und umweltfreundlich ist.

3x Big Foot Fix-it Foot 600	772.3467
3x Schraubensatz	772.3431

